

## Installations- und Betriebsanleitung

CE 0158

0093.076.00 a

### Lumistar Ex-Blinkleuchte USL 45A-Ex

II 2G Ex d IIC 120°C Gb  
 II 2D Ex tb IIIC T120°C Db

• **Wichtiger Hinweis:**

Diese Leuchte ist als Blinker zweckbestimmt und ausschließlich zur Montage an Fahrzeugen (z. B. Gabelstaplern) konzipiert, die überwiegend in explosionsgefährdeten Bereichen im Einsatz sind.

Leuchten für den Ex-Bereich dürfen nur von ausdrücklich dafür ausgebildetem und dafür autorisiertem Personal montiert, angeschlossen und gewartet werden.

**Unbedingt Daten der EG-Baumusterprüfbescheinigung beachten!**

• **Allgemeine Betriebsbedingungen:**

- Zugelassen für Einsatz in Ex-Bereichen:

Gas: Zone 1 und 2

Staub: Zone 21 und 22

- Zugelassen für Einsatz in Umgebungstemperaturen  
 -20°C bis +40°C

• **Elektrische Daten allgemein:**

- Spannung, Leistung, Temperaturklasse und Schutzart sind dem Typenschild zu entnehmen.

- Ex-Zulassung nach EG-Baumusterprüfbescheinigung:  
 BVS 08 ATEX E 134

II 2G Ex d IIC 120°C Gb

II 2D Ex tb IIIC T120°C Db

- Die Leuchte ist intern mit einer Feinsicherung abgesichert:

T 0,63 A, bei 12 V Nennspannung

T 0,40 A, bei 24 V Nennspannung

- Spannungsart: Wechselspannung/Gleichspannung

- **Achtung:** Überspannung verursacht vorzeitigen Glühlampenausfall.

- 10% zulässige Spannungstoleranz

• **Kenngößen-Temperaturzuordnung:**

USL 45A-Ex Ausführungsvariante	Nennspannung	Umgebungstemperaturbereich $-20^{\circ}\text{C} \leq T_a \leq +40^{\circ}\text{C}$	
		2G 120°C	2D T120°C
(12 V) 5 W	12 ≈	2G 120°C	2D T120°C
(24 V) 5 W	24 ≈	2G 120°C	2D T120°C



Lumistar Ex-Blinkleuchte USL 45A-Ex mit Zubehör:  
 Schutzkorb aus Edelstahl und Klappscharnier

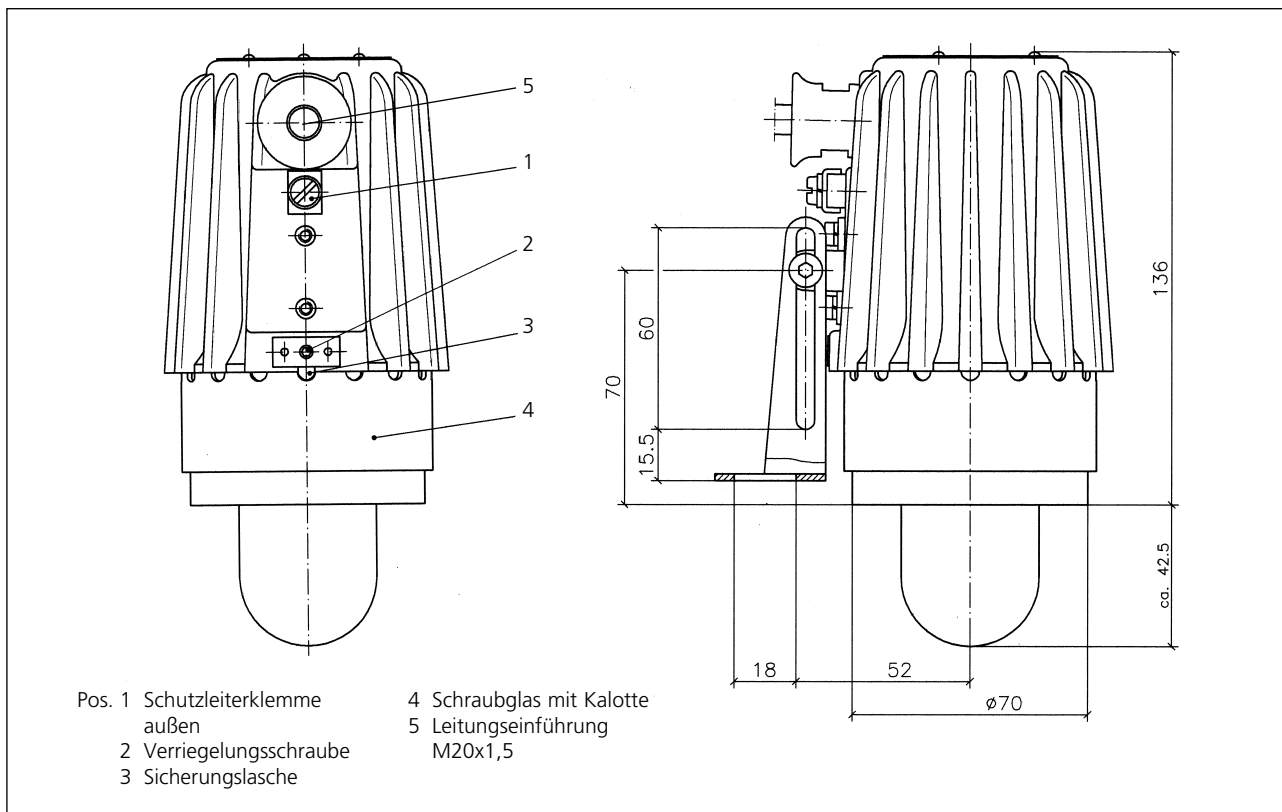

## • Elektrischer Anschluss:

**Auflagen/Bedingungen:** Die Ex-Leuchte ist mit einer dauerhaft verbundenen Leitung hergestellt. Die freien Enden der Anschlussleitung müssen in einem Gehäuse der Kategorie 2G/2D installiert werden, wenn der Anschluss im explosionsgefährdeten Bereich erfolgt.

Vor der Installation oder bei der Instandsetzung der Leuchte ist die Leuchte und der Bereich, an dem sie installiert werden soll, von Staub zu reinigen.

Die demontierten Teile sind während der Installation oder Instandsetzung vor Verunreinigungen zu schützen. Beim Verschließen der Leuchte ist im hohen Maße darauf zu achten, dass das Innere der Leuchte frei von Staub ist.

- Die Leuchte ist mit integriertem Kabelschwanz ausgestattet.
- Die Anschlussleitung ist bereits herstellenseits in der Leuchte betriebsfertig angeschlossen.
- Die außenliegende Schutzleiterklemme (Pos. 1) muss mit separater Betriebs Erde (min. 4 mm<sup>2</sup>) verbunden werden.
- Die Anschlussleitung ist nach max. 1 m abzufangen.
- Achtung! Bei Kabelaustausch (z. B. andere Längen) sind die inneren Anschlüsse vor dem Herausdrehen der Leitungseinführung zu lösen.

## • Glühlampenwechsel:

- Leuchte spannungsfrei machen.
- Wartezeit gemäß Typenschild beachten.
- Verriegelungsschraube (Pos. 2) für Schraubglas (Pos. 4) lösen; Sicherung (Pos. 3) kommt dadurch frei.
- Schraubglas (Pos. 4) nur mit Montageschlüssel herausdrehen.
- Defekte Glühlampe herausziehen (2-Stift).
- Neue Glühlampe (nur Original-Ersatzteil verwenden) mit Schutztuch anfassen, vorsichtig in den 2-Stift-Sockel einbringen und dann festdrücken (auf richtigen Sitz achten).
- Nach Öffnen der Leuchte Gewinde des Schraubglases neu fetten (z. B. mit AEMA-SOL 6 B, Hersteller A. E. Matthes).

- Schraubglas (Pos. 4) bis zur Dichtheit wieder hereindrehen (Druck gegen den O-Ring).
- Sicherungsglasche (Pos. 3) muss in eine der Auskerbungen eingreifen, so dass das Schraubglas (Pos. 4) arretiert ist.
- Verriegelungsschraube (Pos. 2) wieder festziehen.
- Spannung anlegen.
- Achtung: Beim Glühlampenwechsel ist darauf zu achten, dass die konstruktiv vorgegebene, gleichmäßige Lichtverteilung gewährleistet bleibt.

## • Mechanische Montage:

**Achtung:** Nicht in die Lichtquelle blicken – Gefahr von Sehstörung!

Das Klappscharnier dient zur Befestigung der Leuchte an dem Fahrzeug. Das Klappscharnier wird mit der zum Scharnier mitgelieferten Schraube 'M6' für ein vorher zu bohrendes Gewinde-Sackloch befestigt.

Alternativ kann das Klappscharnier aufgeschweißt werden.

- **Hinweis:** Befestigungsteile und ggf. Montageschlüssel bei Bedarf bitte separat bestellen.

## • Ersatzteile:

Schraubglas mit Kalotte	Sach-Nr.
O-Ring-Dichtung (Viton)	1774.101.00
Halogenglühlampe 12 V/5 W, G4	0862.036.00
	3232.221.00

## • Zubehör:

Klappscharnier	0354.014.00
Schutzkorb, Edelstahl	2996.002.00
Gewindestift (3x) für Schutzkorb	7446.000003
Montageschlüssel	6816.001.00

## • Wartung:

- Leuchte sauberhalten.
- Nur Original-Ersatzteile verwenden.